

Het bouwen van de 'Raket naar de Maan'-jeep: stap voor stap

In deze handleiding monteert u de motor stap voor stap op het chassis.

DE MOTOR

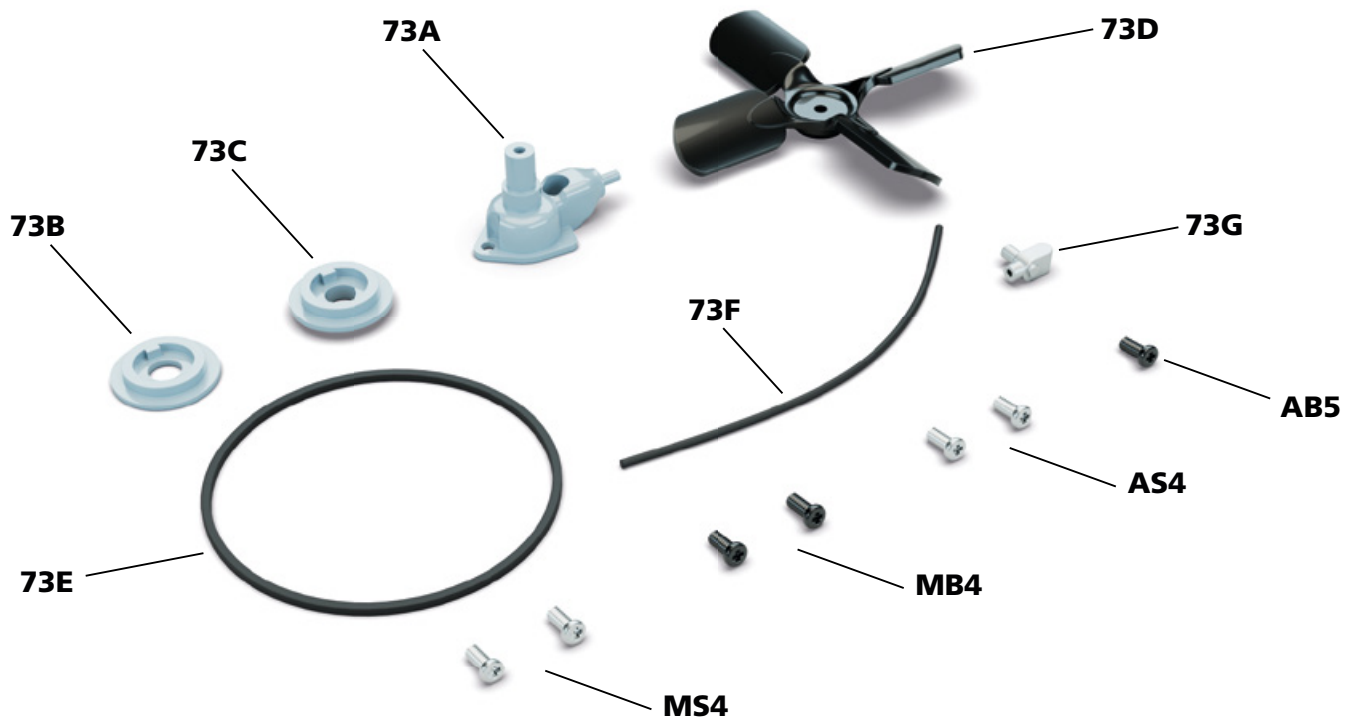

Geleverde onderdelen

ref.	naam	aantal
73A	waterpomp	1
73B	achterste poeliehelft	1
73C	voorste poeliehelft	1
73D	ventilator	1
73E	ventilatorriem	1
73F	accukabel	1
73G	poolklem van de accu	1
MS4	schroef	2
AB5	schroef	1
MB4	schroef	2
AS4	schroef	2

★ Tip van de modelbouwer ★

Bewaar alle schroeven die u ontvangt in hun respectievelijke zakjes totdat u ze nodig hebt tijdens de montage. Zo kunt u fouten vermijden.

Montage nummer 73

STAP 1

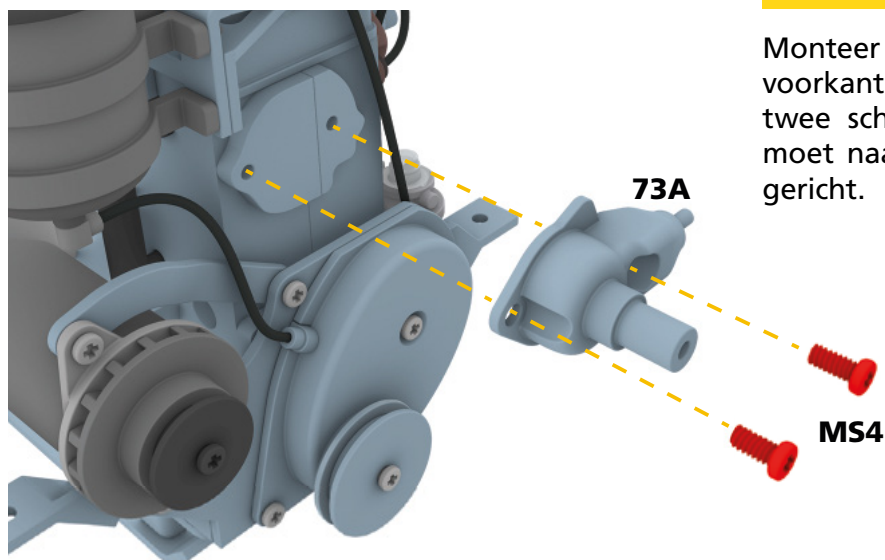

Monteer eerst de waterpomp **73A** op de voorkant van het motorblok met behulp van twee schroeven **MS4**. Het waterpomphuis moet naar de linkerkant van de motor zijn gericht.

STAP 2

Plaats de achterste poelieheft **73B** op de voorste pin van de waterpomp **73A**, met de gladde zijde naar achteren gericht. Breng dan de voorste poelieheft **73C** aan waarbij u de groeven met elkaar uitlijnt.

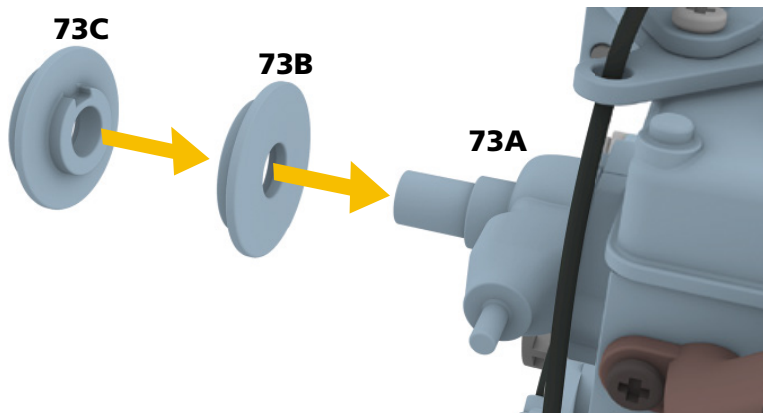

STAP 3

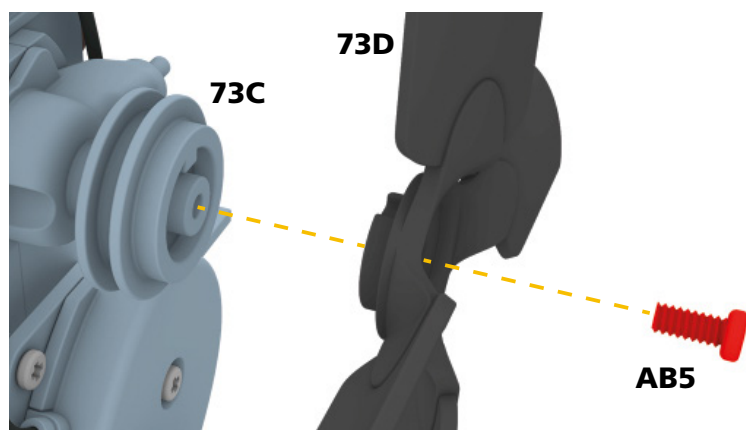

Plaats de verdikking aan de achterkant van de ventilator **73D** in de uitsparing van de voorste poelieheft **73C** waarbij u de groeven met elkaar uitlijnt. Zet de onderdelen aan elkaar vast met een schroef **AB5**.

★ Tip van de modelbouwer ★

Deze onderdelen maken deel uit van een bewegbare constructie. Voor een goede werking moet u de schroeven net genoeg aandraaien dat deze onderdelen nog kunnen bewegen.

Montage nummer 73

STAP 4

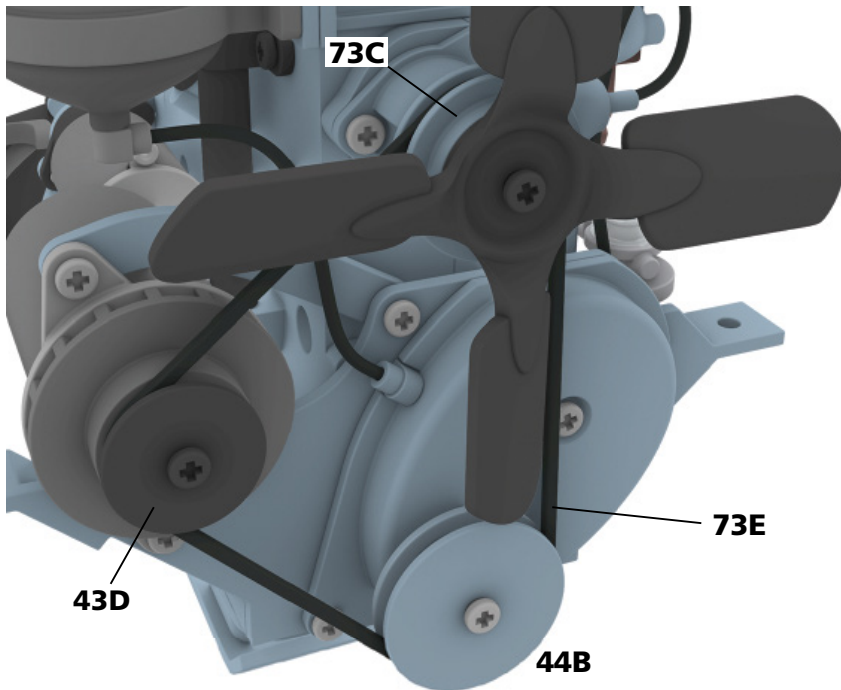

Breng de riem **73E** aan achter de ventilator en plaats hem in de groef van de drie poelies: onderdeel **44B** van de krukas, onderdeel **43D** van de dynamo en onderdeel **73C** van de ventilator. Controleer dat de drie poelies goed meedraaien wanneer u de ventilator ronddraait.

STAP 5

Steek een uiteinde van de accukabel **73F** in het geplooide buisje van de voorste plaat **47C** van de startmotor. Steek het andere uiteinde in het buisje van de poolklem van de accu **73G**.

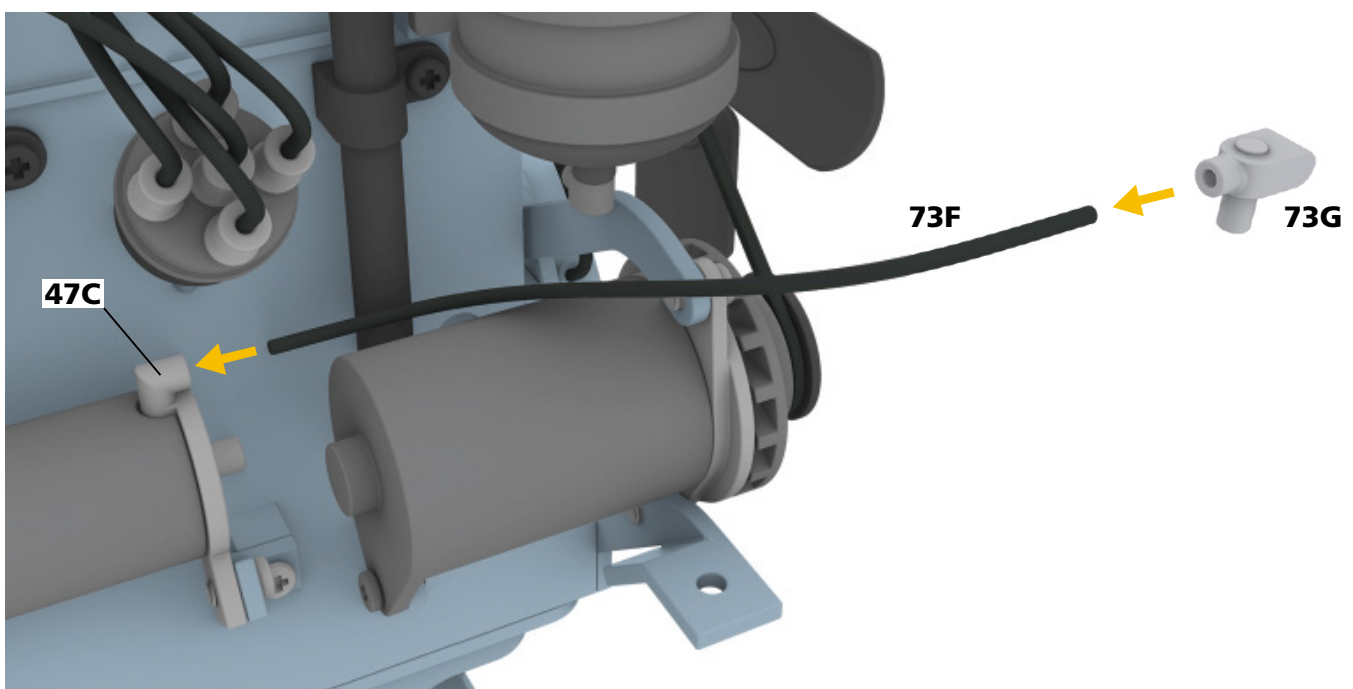

Montage nummer 73

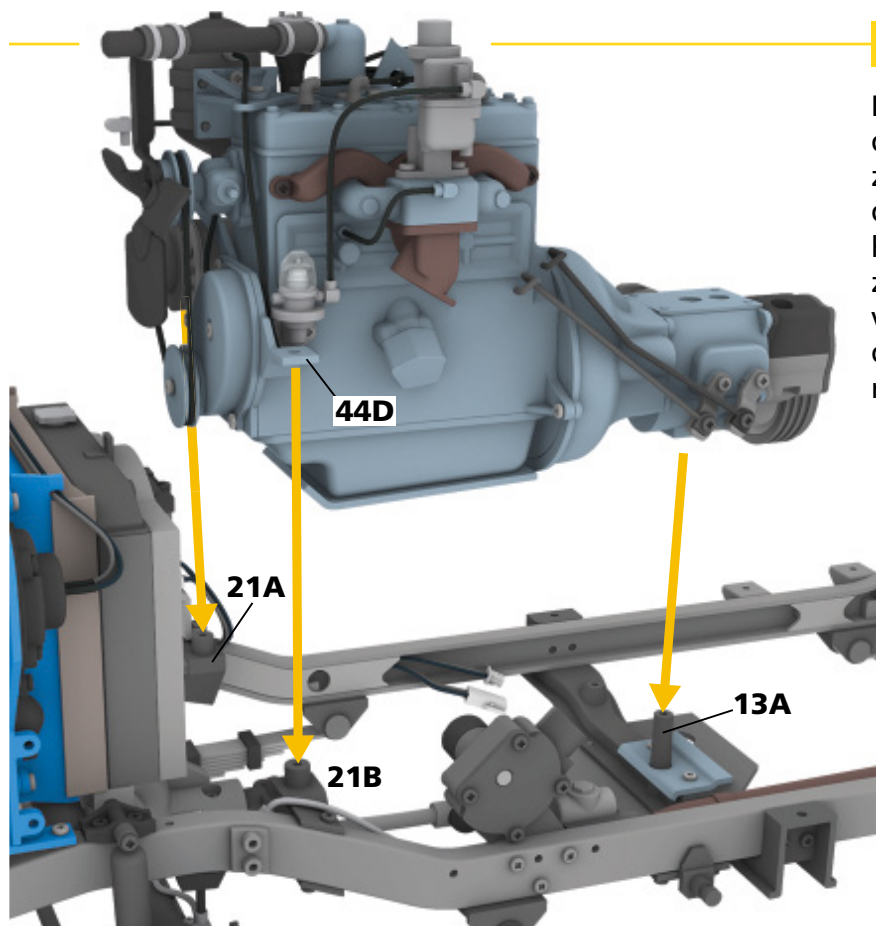

STAP 6

Plaats de motor op het chassis door hem er verticaal op te laten zakken zodat de verticale pin van de dwarsbalk van de overbrenging **13A** in het gat onderaan de versnellingsbak zit en de gaten in de zijdelingse lipjes van de voorste motorplaat **44D** over de pinnen van de rechtse en linkse motorsteunen **21A** en **21B** zitten.

STAP 7

Zwenk de bovenste radiatorslang **51A** een beetje opzij om het voorste uiteinde ervan in het gat in de bovenste tank van de radiator **69A** te steken.

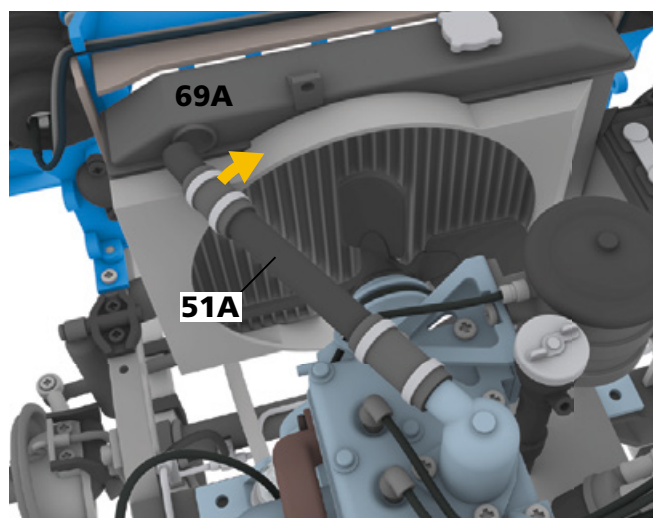

STAP 8

Steek de pin van de poolklem van de accu **73G** in het achterste gat in het accudeksel **67A**.

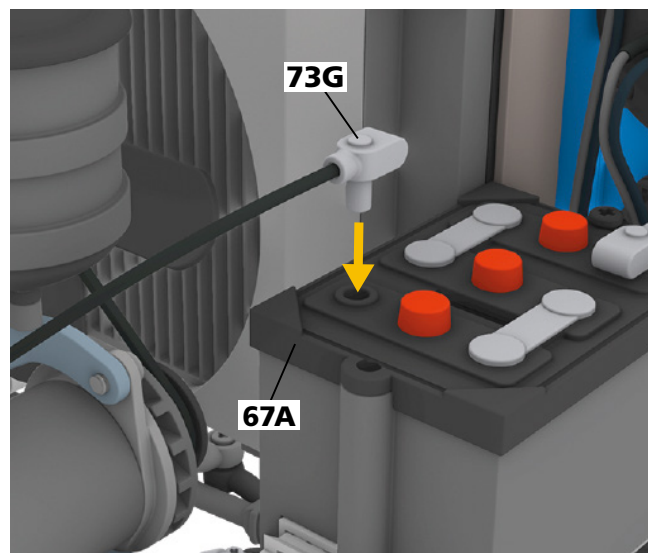

Montage nummer 73

STAP 9

Bevestig de motor aan een zijde op de motorsteunen **21A** en **21B** door een schroef **AS4** vast te zetten door het gat in elk van de zijdelingse lipjes van de voorste motorplaat **44D**. Maak de motor dan ook aan de andere zijde vast op de dwarsbalk van de overbrenging door een schroef **MB4** vast te zetten in het middelste gat in de afdekking van de versnellingsbak **50C** en een schroef **MB4** in het gat in de steun van de tussenbak **49A** te draaien.

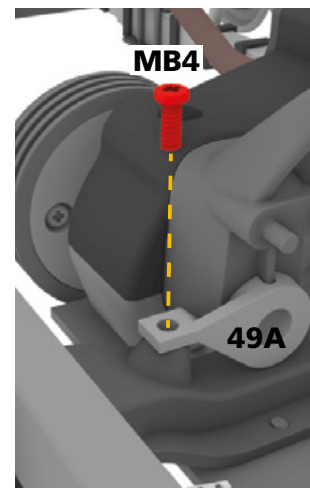
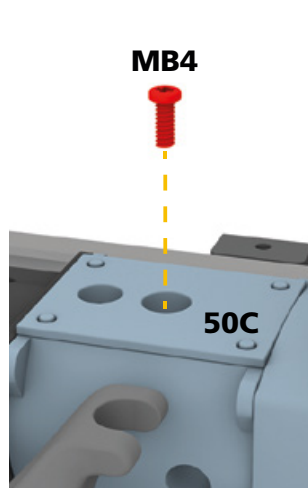
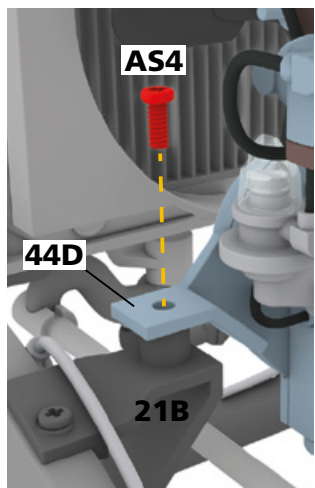
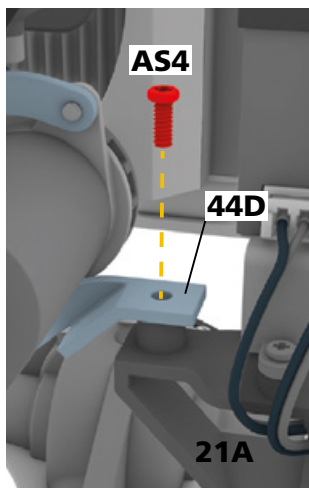

RESULTAAT VAN MONTAGE NUMMER 73

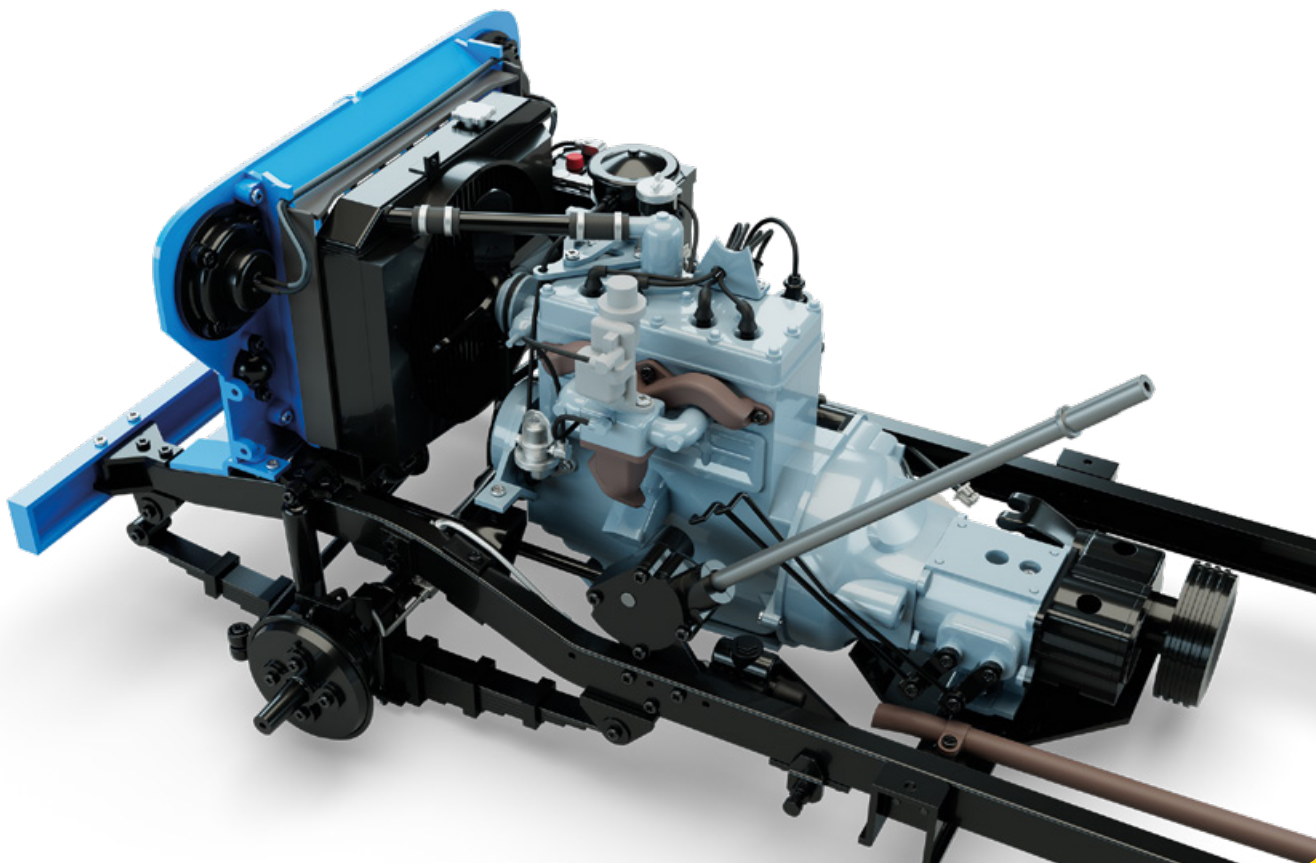

Uw volgende nummer

Bij nummer 74 ontvangt u de voorpijp van de uitlaat, de onderste radiatorslang en het koppelmechanisme.

DE MOTOR



RESULTAAT VAN MONTAGE